

## Opzetschema Indiana 2



Zoek een zo egaal mogelijk stuk grond en verwijder stenen en takken. Spreid onder uw tentgrondzeil een stuk plastic of een ondergrondzeil uit zodat uw grondzeil schoon blijft en niet beschadigt.

Plaats uw tent altijd met de rug naar de windrichting toe, dit voorkomt inregenen.

Nu spreiden we het tentgrondzeil uit en spannen dit af met de bijgeleverde korte tentpennen. Let op dat u eerst de voorste twee pennen plaatst en dan de achterste, waarna het grondzeil helemaal strak wordt afgespannen.

Dan worden de nylon ankerhaken aan de rubberringen in de nok bevestigd (zie schets). De voorstok komt voor de binnentent en de achterstok wordt door de opening achter gestoken en op het bijgeleverde grondplaatje gezet. De ankerhaken over de tentstokpunten plaatsen en het klitband om de stokken spannen. Nu wordt de nokstok erover geplaatst. Vervolgens wordt de binnentent met gesloten ritsen en met de lange pennen verder afgespannen.

Nu plaatsen we de buitentent erover en zetten we de voorstokken onder de leefruimte, die we met de lange scheerlijnen uitspannen. Tot slot spannen we de tent rondom af, te beginnen op de hoogte van de voorkant van de binnentent, met de haringen en rubbers af.

### LET OP: DE RUBBERRINGEN DIENEN DUBBEL TE WORDEN UITGESPANNEN

Let u vooral op de plaats van de verschillende tentstokken, deze zijn op de schets aangegeven.

Let u er bij het plaatsen van de nokstok en het regenkapje achter op de tent vooral op dat u eerst een hoek van het grondzeil losmaakt, zodat u er gemakkelijk bij kunt.

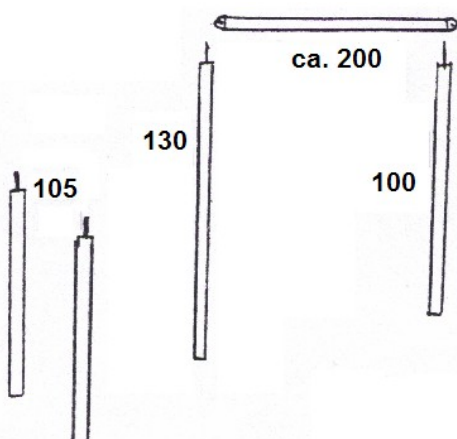

Tentrubbers  
dient U altijd  
**DUBBEL** uit te  
spannen.

